

TRACTO

GRUNDODRILL 5X SPÜLBOHRANLAGE KOMPAKTGERÄT

Weitere Informationen
zu **GRUNDODRILL**
[TRACTO.COM/GRUNDODRILL](https://tracto.com/grundodrill)

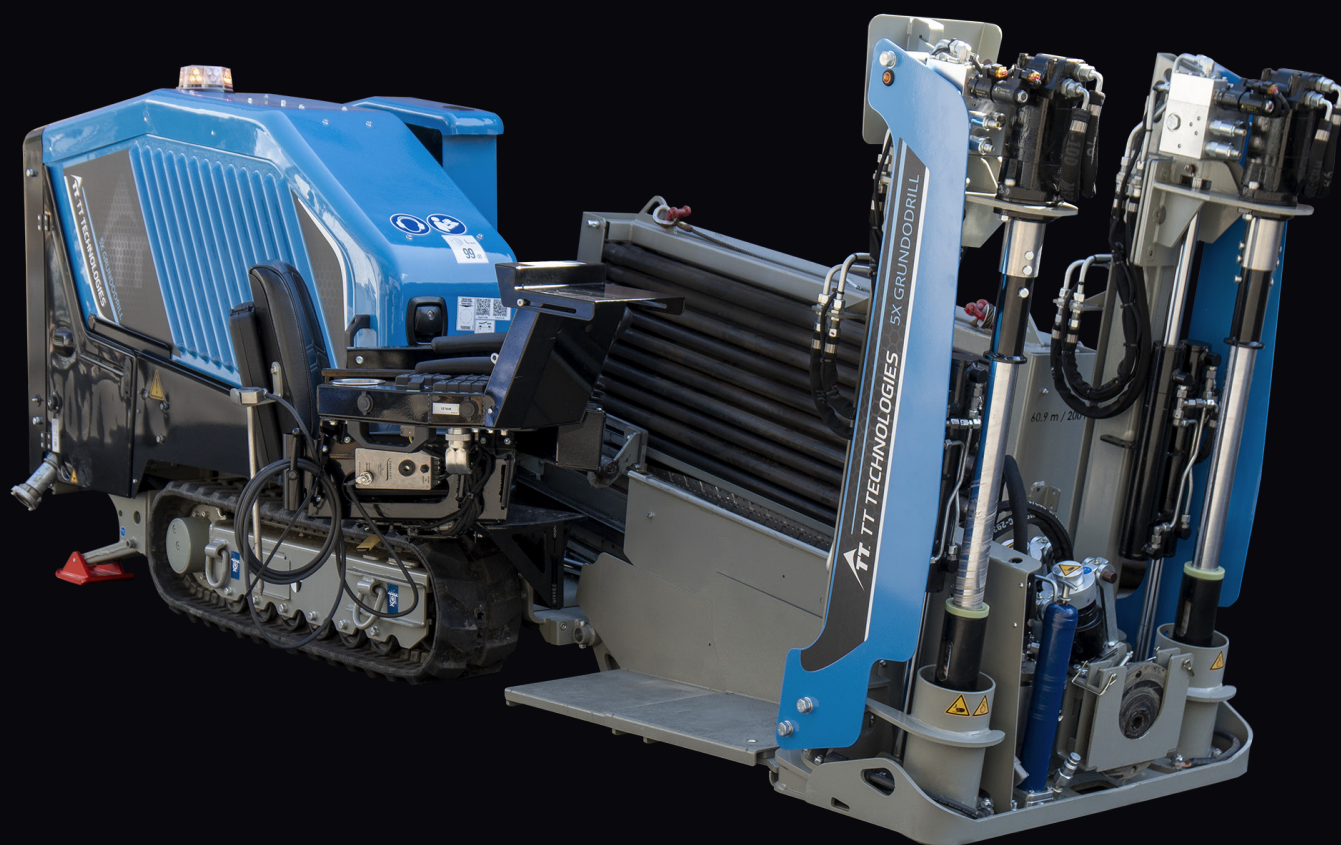

ADVANCED TRENCHLESS TECHNOLOGY

[TRACTO.COM/GRUNDODRILL](https://tracto.com/grundodrill)

GRUNDODRILL 5X

KOMPAKT-SPÜLBOHRANLAGE

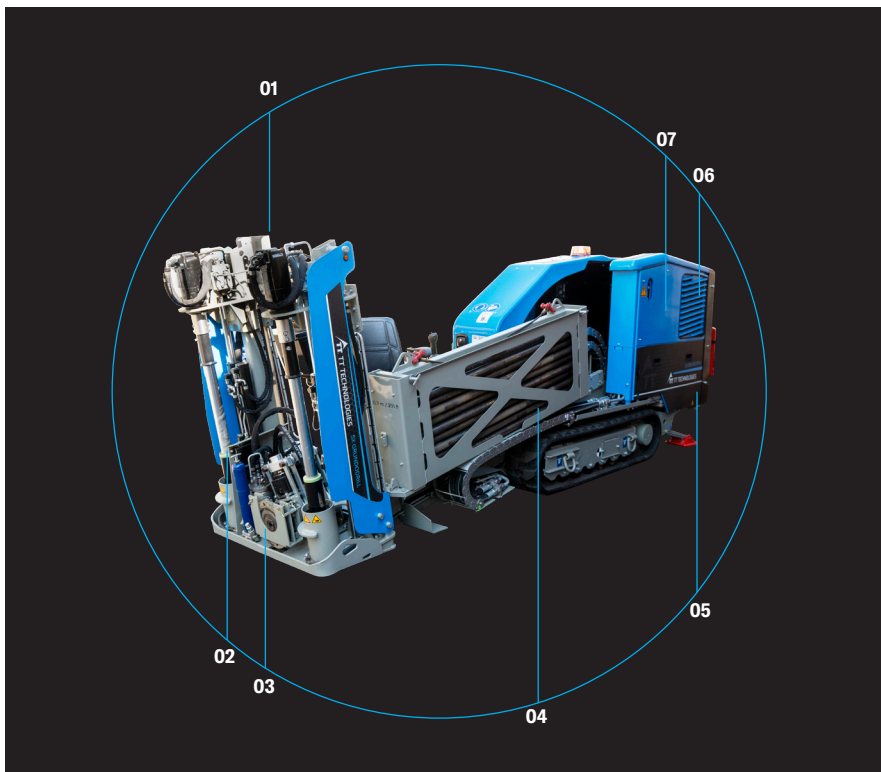

ALLE HIGHLIGHTS AUF EINEN BLICK

01 Kompakte Größe Mit einer Breite von nur 915 mm passt der GRUNDODRILL 5X problemlos durch enge Zu- und Einfahrten.

02 Verankerung Der GRUNDODRILL 5X verfügt über das fortschrittlichste Verankerungssystem seiner Klasse. Es besteht aus zwei stationär montierten Bohrschnecken. Unabhängige hintere Stabilisatoren verbessern die Stabilität und Leistung der Bohranlage in allen Bohrsituationen.

03 Gestängeschmierung Der GRUNDODRILL 5X besitzt eine integrierte Gestängeschmiereinheit, die direkt an der Maschine befestigt ist.

04 Bohrfunktionen Eine Vielzahl von Bohrfunktionen erleichtern die Bohrarbeiten und machen den GRUNDO-

DRILL 5X sehr benutzerfreundlich. Die Bohrfunktionen variieren von manuell bis vollautomatisch.

05 Kraftstofftank Ein 72-l-Kraftstofftank ermöglicht einen Dauerbetrieb von ca. 20 Stunden.

06 Lautstärke Das geräuscharme, drehzahlregelte Gebläse und die isolierte, schalldämpfende Motorhaube sorgen dafür, dass der GRUNDODRILL 5X extrem leise arbeitet.

07 Motor Der 5X ist mit einem 41-kW-Kohler-Motor der Stufe V ausgestattet, der zu den größten seiner Klasse zählt. Der Motor erfüllt alle Anforderungen an Emissions-Standards.

ZUKUNFTSWEISENDE BOHRTECHNOLOGIE, KRAFT UND LEISTUNG

Der GRUNDODRILL 5X kombiniert Hochleistung und zukunftsweisende Bohrtechnologie in einem wendigen HDD-Bohrgerät, das auch unter engen Platzverhältnissen manövrieren kann. Das macht den 5X zur effektivsten und produktivsten Kompakt-Spülbohranlage in dieser Leistungsklasse.

Das kompakte Bohrgerät verfügt über einen 41 kW starken Kohler-Motor der Stufe V, ein per Knopfdruck bedienbares Verankerungssystem und einen unabhängigen Hub vorne und hinten. Die fortschrittliche Bohrtechnik garantiert präzises, zielgenaues Bohren in allen Bodenarten und unter allen Baustellenbedingungen.

Mit einer Zug- und Schubkraft von 50 kN und einem Drehmoment von 1.627 Nm hat der GRUNDODRILL 5X genug Leistung für Rohrverlegungen, die mit gängigen HDD-Kompaktanlagen nicht möglich sind. Dank seiner äußerst kompakten Bauweise ist er ideal für die sogenannte „letzte Meile“ in Wohngebieten sowie für die Verlegung von Versorgungs- und Hauptleitungen für Gas und Wasser.

Um auch längere Bohrstrecken problemlos bewältigen zu können, verfügt der GRUNDODRILL 5X über ein abnehmbares Gestängemagazin mit einer Kapazität von 61 Metern Bohrgestängen. Optional ist ein Magazin mit 76 Metern Bohrgestänge erhältlich.

FEATURES



Allwetter 7" Touchscreen



Einfache Einstellung des Neigungswinkels von 11-17°



Mischanlage



Gestängemagazin Kapazität 61 Meter, optional 76 Meter

TECHNISCHE DATEN	GRUNDODRILL 5X
Zug- und Schubkraft	50 kN
Max. Drehmoment	1.627 Nm
Max. Spindeldrehzahl	200 U/min
Max. Gewicht	3.266 kg
Länge x Breite x Höhe (Transportstellung)	3.830 x 915 x 1.950 mm
Länge x Breite x Höhe (Arbeitsstellung)	4.130 x 1.580 x 1.500 mm
Neigungswinkel	11 – 17°
Gestängemagazin Inhalt	61 m
Gestänge Länge	1.525 mm
Gestänge Gewicht	9,6 kg
Motortyp	Kohler 56HP Stufe V
HD Bentonitpumpe	38 l/min
Bentonitdruck	69.0 bar

Alle Angaben ohne Gewähr.

TRACTO ADVANCED TRENCHLESS TECHNOLOGY

TRACTO-TECHNIK GMBH & CO. KG | PAUL-SCHMIDT-STRASSE 2 | 57368 LENNESTADT, GERMANY | T +49 2723 808-0 | INFO@TRACTO.COM